

版本	修改记录	修改者	修改日期
A	初始发行	GLP	2022.12.7

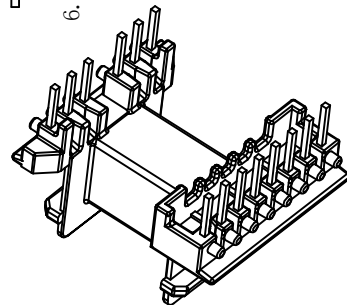
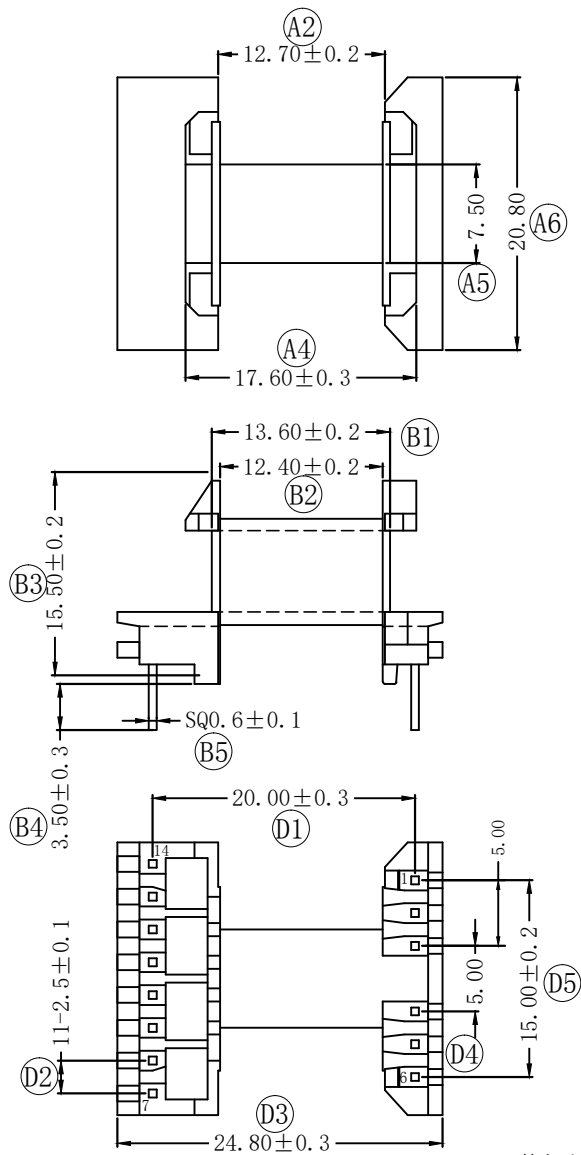

技术要求:

1. BOBBIN材质: PET FR530 BK UL94 V-0
2. PIN材质: CP WIRE
3. PIN处理: 镍底1.25-3um, 表面锡 3um Min.
4. PIN拉力: 1.2Kg Min. (焊前, 焊锡条件: 420°C / 2-4sec)
5. 外观要求: 产品不允许有毛刺, 油污, 脏污等
6. 其它要求: 未注公差请参考公差表除非另有规定

原料RoHS/REACH环保要求按照《BD3RD-E0006 环境管理物质管制标准》执行
产品须符合《BD3RD-E0001 注塑类产品承认管理办法》要求

MX 东莞市铭兴电子有限公司
DONG GUAN MING XING ELECTRONICS CO., LTD

TEL: 0769-86369622 86011822 FAX: 0769-86369611

TITLE:
BOBBIN EF20

DRAWING NO:
MX-2025-2B

MATERIAL:
PET FR530 BK

DWN: TOLERANCES

SCALE: 1/1

PIN TENSION LOAD:
1.2 kg

TERMINAL MAT:
CP 线

CHKD: 0<L≤4 ±0.1
4<L≤16 ±0.2
16<L≤63 ±0.3

Wall thickness:
±0.05

UNIT: MM

UL REC.
UL 94V-0

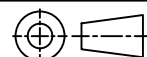

REV.
A

APPD: ANGLE: ±0.5°
PIN PITCH
±0.20